

Motoreffekt: **47,3 hk**
Maskinvikt: **4 600 kg**

For Earth, For Life
Kubota

R065 HW

KUBOTA HJULLASTARE



Nya höjder när det gäller hjullastarprestanda och förarkomfort.

Den är alldeles ny, både invändigt och utvändigt, och redo för alla jobb du vill ge den. Kubota, välkänt för sina minigrävare, erbjuder nu en ny hjullastare. Den är utformad för att få jobbet gjort snabbare och göra arbetet bekvämt för dig.



KUBOTA ORIGINALMOTOR

R065 drivs av en robust dieselmotor på 47,3 hk. Denna Kubotamotor kännetecknas av låga buller- och vibrationsnivåer och har låg bränsleförbrukning.

SERVICE

Snabb och lätt åtkomst till alla viktiga servicekomponenter garanterar att R065 är tillbaka i arbete så snabbt som möjligt.





PRESTANDA

Jobbet blir gjort effektivt, tack vare den starka och pålitliga Kubota-motorn, utmärkt brytkraft, suverän manöverduglighet och stabilitet under alla arbetsförhållanden.

FÖRARKOMFORT

Den rymliga kabinen är ergonomiskt utformad så du kan arbeta bekvämt från början till slut.

SÄKERHET

Som alltid är säkerheten en ledstjärna. Ett nyckelbaserat stöldskyddssystem gör att R065 är trygg även när du inte är där. Sex fästpunkter ger enkel och säker transport mellan arbetsplatser.

KUBOTA HJULLASTARE

R065
HW

FÖRARKOMFORT

En högre nivå av förarkomfort hjälper dig arbeta mer effektivt



Kabin med god sikt

Kabinen med ny design har glasrutor på alla sidor för att ge förbättrad sikt åt alla håll. Dörren på vänster sida består enbart av glas, och fönstret på höger sida kan öppnas på vid gavel. Tillsammans ger detta god sikt över det som finns utanför. Baktill har kabinen rundade glashörn som i kombination med den sluttande huvan ger perfekt sikt när man backar. Perspektivfönster framtill och ett nytt utformat brytllänke med parallellföring ger obehindrad sikt över gaffelspetsarna från förarplatsen.

• UR FÖRARENS SYNVINKEL



A
Pallgaffelvy



B
Snabbkopplingens kontaktpunkt

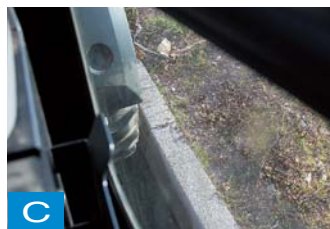

C
Markvy åt sidan



D
Markvy bakåt

ivt utan att bli lika trött.



Modern digital display

Den ljusa, lättlästa digitala instrumentpanelen visar med ett ögonkast allt du behöver veta om maskinens funktioner och tillstånd. En full uppsättning diagnostikverktyg övervakar automatiskt viktiga maskintillstånd och låter dig koncentrera dig på arbetet.



A Justerbar förarstol

Den justerbara förarstolen gör det bekvämare för föraren. Det stoppade sätet kan flyttas framåt eller bakåt för att ge bästa möjliga komfort.

B Multifunktions styrspak

Du kan göra mer arbete på kortare tid med R065:s multifunktions styrspak. Alla viktiga lastarfunktioner – Öka/Sänka hastigheten, Framåt/Back, Neutralläge och Differentiallås – finns samlade på en spak som är lätt att hantera med en hand. 2-stegsknapparna Öka/Minska hastigheten gör det möjligt att snabbt ändra hastighet och arbeta med optimal fart för varje enskild arbetsuppgift.

C Tiltad ratt

Med ett enkelt grepp om en spak kan ratten tiltas uppåt eller neråt för att ge den mest effektiva och bekväma körställningen, oavsett hur lång föraren är.

D Inställbart handledsstöd (höger)

Handledsstödet på höger sida är inte enbart en plats att lägga armen på. Tvärtom är handledsstödet en viktig faktor för att kunna arbeta bekvämt under olika moment med hjullastaren. Stödet minskar trötthet genom att begränsa armrörelserna och gör det möjligt att lättare hantera den manuella spaken.

PRESTANDA

Bästa balans av kraft och funktion för att ge de prestanda du behöver för att göra jobbet effektivt.



Arbetsområde

Lång räckvidd vid tippning och hög frigång vid tippning gör alla tippningsarbeten lätta. Lång räckvidd vid tippning och hög frigång vid tippning gör det lätt att tippa i släp, samtidigt som den långa räckvidden vid tippning gör arbetet med pallgafflar lättare och mer effektivt.

Arm tilt/parallell rörelse

När du transporterar en full pall med pallgafflarna håller Kubotas konstruktion för tiltad, parallell rörelse lasten stabil och upprätt, också när du höjer eller sänker lyftarmen.

Differentiallås (100% på begäran, fram + bak)

Om hjulen börjar glida kan du enkelt få grepp med både fram- och bakhjulen genom att trycka på omkopplaren för differentiallås. Resultatet är ett positivt, halkfritt grepp.

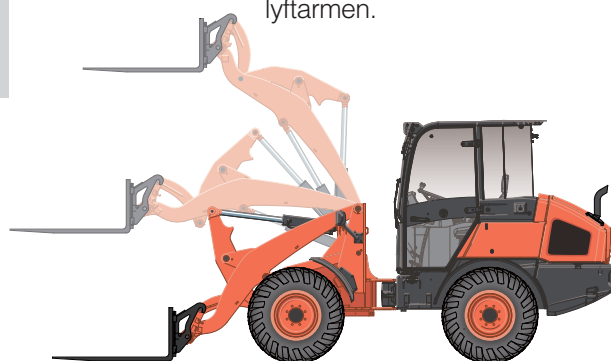

SERVICE OCH SÄKERHET

Ett stort antal service- och säkerhetsegenskaper ger dig ett tryggare och säkrare arbete.

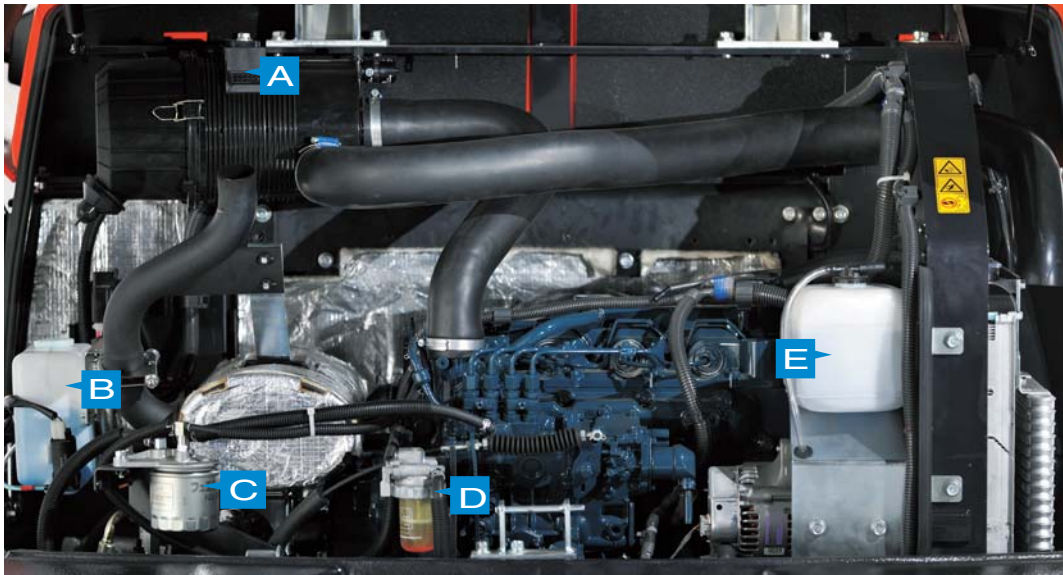

- A** Luftrenare med två element
- B** Spolvattenbehållare
- C** Bränslefilter
- D** Vattenseparator
- E** Reservtank

Lätt underhåll

Motorhuven baktill kan öppnas på vid gavel, vilket ger snabbt och lätt tillträde till maskinens viktiga serviceområden. Delar som kräver rutinunderhåll och -service finns inom lätt räckhåll för att ge snabb och enkel service. Snabböppnade paneler på höger och vänster sida ger snabbt tillgång till bränslepåfyllning (höger sida) och batteri (vänster sida). Andra områden på R065 är också lätta att serva och underhålla.



Kubota stöldskyddssystem

Din R065 skyddas av Kubotas pålitliga stöldskyddssystem. Motorn kan enbart startas med programmerade nycklar. Vid försök att starta med en oprogrammerad nyckel aktiveras larmet. R065s egenskaper innefattar en påminnelse till föraren att ta ut nyckeln efter användning och en LED-varning som talar om för eventuella tjuvar att stöldskyddssystemet är aktiverat.

Enkel och säker transport

Med en totalhöjd under 2 500 mm kommer R065 lätt under vägbroar för snabb och säker transport mellan arbetsplatser. Sex fästpunkter gör det lätt och snabbt att säkert fästa den på ett släp för säkerhet under transport.



Digitala diagnostikindikatorer

Den ljusa, lättlästa digitala diagnostikindikatorn visar allt du behöver veta om viktiga lastar- och motortillstånd.

• Felmeddelanden



Hydrauloljan har uppnått en angiven temperatur



Kommunikationsfel, instrumentpanelen

Standardutrustning

Motor/Bränslesystem

- KUBOTA originalmotor (steg III A)
- Luftrenare med två element
- Ljdsignal (buzzer) anger bränslenivå

Framdrivningssystem

- Växlingsbar 2-hastighetsframdrivning
- Differentiallås (100% på begäran, fram + bak)
- Väta skivbromsar
- Negativt bromssystem (parkeringsbroms)

Hydrauliksystem

- Hydrostatisk transmission
- Multifunktions styrspak
- Hydraulisk lässpak
- Kryp- och bromspedal (vänster)
- Omkopplare, låsning verktyg
- Manöverspak till extra hydraulik

Kabin

- Kabin med uppvärmning
- 2 främre arbetsljus på kabinen
- Justerbart säte (tygsäte) med armstöd på vänster sidan och ryggstöd
- Säkerhetsbälte
- Digital panel med diagnosfunktion
- ROPS överrullningsskydd (Rollover Protective Structure, SS-ISO 3471)
- FOPS skydd mot fallande objekt, SS-ISO 3449
- Radioinstallation (hållare, högtalare, antenn, kabelmontage)
- Sidospeglar
- Nödutgångshammare

- 12V eluttag
- Solskydd
- Tiltad ratt

Hytt

- Justerbart säte (PVC-säte) med armstöd på vänster sida och ryggstöd
- Säkerhetsbälte
- Digital panel med diagnosfunktion
- ROPS överrullningsskydd (Rollover Protective Structure, SS-ISO 3471)
- FOPS skydd mot fallande objekt, SS-ISO 3449
- Sidospeglar
- 12V eluttag
- Verktygsförvaring (under sätet)
- Tiltad ratt

Arbetsutrustning

- 2 strålkastare (strålkastare och signalljus)
- Hydraulisk snabbkoppling
- Brytlänkage med parallellföring
- Bakre kombination (binker, bakljus, bromsljus och backlampa)

Säkerhet

- 6 fästpunkter
- Hjulkielar
- Stöd för lyftarmen
- Batteriisolator
- Dragkoppling

Övrigt

- KUBOTA original stölskyddssystem
- Underhållsfritt batteri
- Hållare för fettspruta
- Mugghållare

Tilläggsutrustning

Kabin

- Varningsljus
- Kabin med luftkonditionering

Hytt

- Varningsljus
- 2 främre arbetsljus

Arbetsutrustning

- Säkerhetsventil för lyftarmen

Övrigt

- Eco-olja
- Bromspedal (höger)
- Verktygslåda
- Bakre arbetsljus
- Kabelmontage med uttag (fram + bak)
- Specialfärg
- Däck
Multipurpose: 12.5-20 317MPT (Alliance)
Industri: 365/70 R18, SPT9 EM (Dunlop)
Industri: 405/70 R18, SPT9 EM (Dunlop)
Jordbruk: 340/80 R18, XMCL (Michelin)
Jordbruk: 400/70 R20, XMCL (Michelin)
- Olika skopor och andra verktyg mot förfrågan

SPECIFIKATIONER

Modell	R065			
Arbetsvikt (hytt/kabin)	kg	4510 / 4675		
Skopkapacitet	m ³	0.65		
Motor	Tillverkare	Kubota		
	Modell	Vattenkyld V2607-Di-E3		
	Nettoeffekt (SS-ISO 9249)	kW/rpm	34.8 / 2400	
		hk/rpm	47.3 / 2400	
	Antal cylindrar	4		
Förbräning	cc	2615		
Transmission	Typ	Hydrostatisk transmission		
Funktionsspecifikationer med skopa	Tipplast, rak (SS-ISO 14397-1) (hytt/kabin)	kg	3300 / 3450	
	Tipplast, vid full sväng (SS-ISO 14397-1) (hytt/kabin)	kg	2880 / 3020	
	Max. lyftkapacitet vid marknivå	kN	31.4	
	Brytkraft (SS-ISO 14397-2)	kN	41.8	
Funktionsspecifikationer med pallgaffel	Tipplast, vid full sväng (SS-ISO 14397-1) (hytt/kabin)	kg	2240 / 2340	
	Max. nyttolast (SS-EN 474-3) 80%	kg	1755 / 1755	
	Max. nyttolast (SS-EN 474-3) 60%	kg	1340 / 1400	
Framdrivning	Däckstorlek	12.5-18		
	Hastighet	Framåt	km/h	0 to 20
		Back	km/h	0 to 20
	Dragkraft	kN	29.1	
	Fram- / bakaxel	Differentiallås 100% på begäran		
	Oscilleringsvinkel	Deg.	±8	
Extra hydraulik	Max. flödeshastighet	ℓ/min	53.8	
	Max. hydraultryck	MPa	18.6	

Buller	Ljud trycknivå (LpA) (hytt/kabin) dB (A)	81 / 76	
	Ljud effektnivå (LWA) (hytt/kabin) dB (A)	101 / 101	
Kapacitet	Bränsletank	ℓ	70
	Hydrauloljetank	ℓ	39
	Hydrauloljetank inkl. hydrauliksystem	ℓ	55
	Motorolja	ℓ	9.0
Fram- / bakaxelolja	ℓ	4.5	

Specifikationer kan komma att ändras utan att vi meddelar detta.
Data gäller med kombiskopa (standardbredd) och standarddäck (12.5-18").
Arbetsvikt anges inkl. 75 kg förare.

SKOPA

Modell	R065				
Typ	Kombiskopa (standard)	Kombiskopa (bred)	4 i 1-skopa (standard)	4 i 1-skopa (bred)	
Kapacitet	m ³	0.65	0.68	0.6	0.62
Bredd	mm	1750	1820	1750	1820
Vikt	kg	309	317	478	489
Medeltäthet	t/m ³	1.9	1.8	1.8	1.7
Rekommenderade däck	12.5-18 317 MPT (Alliance)	365/70 R18 STP9 EM (Dunlop)	12.5-18 317 MPT (Alliance)	365/70 R18 STP9 EM (Dunlop)	
	12.5-20 317 MPT (Alliance)	340/80 R18 XMCL (Michelin)	12.5-20 317 MPT (Alliance)	340/80 R18 XMCL (Michelin)	

PALLGAFFEL

Modell	R065		
Gaffellängd	mm	1000	
	mm	1200	



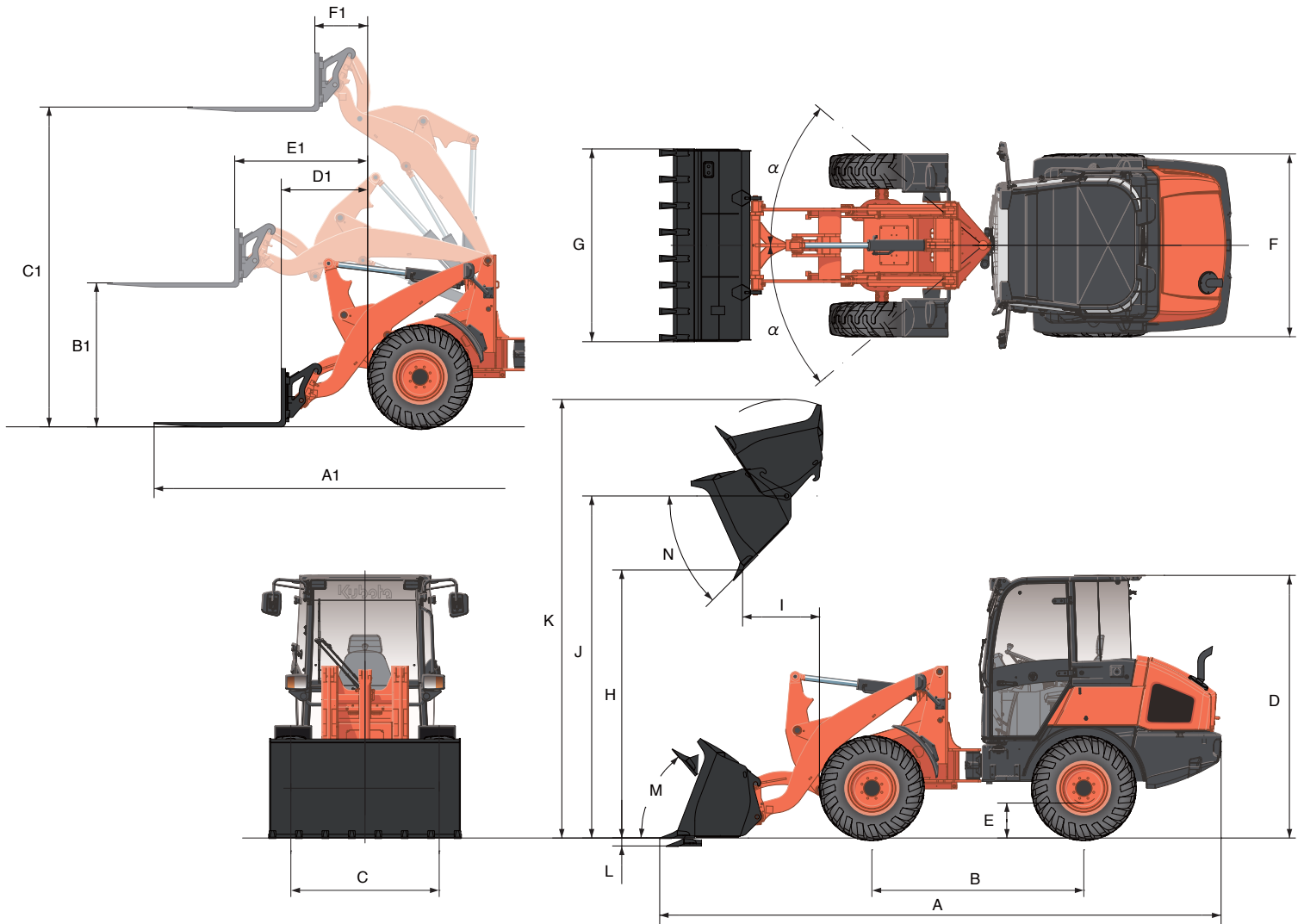

ARBETSOMRÅDE

Med skopa			R065
			Kombiskopa
			Standardbredd
Maskinmått	A	Total längd	mm 5195
	B	Hjulbas	mm 1950
	C	Spårbredd	mm 1356
	D	Totalhöjd (hytt/kabin)	mm 2460 / 2480
	E	Markfrigång	mm 330
	F	Totalbredd (hjulens utsidor)	mm 1680
	G	Totalbredd (skopa)	mm 1750
Arbetsområde	H	Frigång vid tippning (utan tänder)	mm 2605
	I	Räckvidd vid tippning (utan tänder)	mm 700
	J	Låstapparnas maxhöjd	mm 3230
	K	Max. lyfthöjd	mm 4070
Övrigt	L	Grävdjup	mm 75
	M	Brytvinkel (vid framdrivning)	Deg. 50
	N	Tippningsvinkel	Deg. 45
	α	Ledvinkel	Deg. 40
		Vändradie (spårcirkel)	mm 3385

Med pallgaffel			R065
Gaffellängd		mm	1200
Arbetsområde	A1	Total längd	mm 5755
	B1	Gafflarnas höjd vid max. räckvidd	mm 1360
	C1	Gafflarnas höjd vid max. höjd	mm 3020
	D1	Räckvidd vid marknivå	mm 865
	E1	Max. räckvidd	mm 1305
	F1	Räckvidd vid max. höjd	mm 550

Specifikationerna kan komma att ändras utan att vi meddelar detta.
Uppgifterna gäller med kombiskopa (standardbredd) och standarddäck (12,5-18").

Fluorerade växthusgaser				
Gasen för luftkonditionering innehåller fluorerade växthusgaser.				
CAB modell	Industriell användning	Kvantitet (kg)	CO ₂ e (ekvivalent)	GWP
R065	HFC-134a	0.7	1.01	1430

(Potentiell Klimatpåverkan: GWP)

★ Alla bilder som visas är endast för broschyren.
När hjullastare är i drift ska kläder och utrustning som föreskrivs enligt lokala säkerhetsregler användas.

KUBOTA EUROPE S.A.S.

19 25, rue Jules Verceyusse
Zone Industrielle - B.P. 50088
95101 Argenteuil Cedex France
Téléphone : (33) 01 34 26 34 34
Télécopieur : (33) 01 34 26 34 99

<https://www.kubota-eu.com>